

**Makita**

## 取扱説明書

## 延長アタッチメント

モデル LE400MP

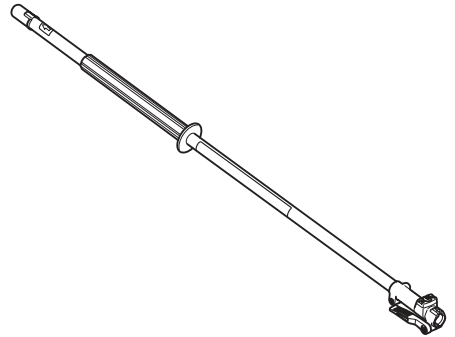

このたびは延長アタッチメントをお買い上げ賜わり厚くお礼申し上げます。ご使用に先立ち、この取扱説明書をよくお読みいただき本製品の性能を十分ご理解の上で、適切な取り扱いと保守をしていただいて、いつまでも安全に能率よくお使いくださるようお願いいたします。なお、この取扱説明書はお手元に大切に保管してください。



# 目次

・ 主要機能	3
・ 安全上のご注意	4
・ 注意ラベル	6
・ 各部の名称	7
・ 各部の取り付け方	8
・ 延長アタッチメントの取り付け方	8
・ 製品へ延長アタッチメントを差し込む	8
・ 延長アタッチメントへ各種アタッチメントを差し込む	8
・ 適用アタッチメント	9
・ 使い方	10
・ 製品の持ち方	10
・ 保守・点検について	11
・ グリスの補給および保管	11
・ お手入れ	11

## 主要機能

主要機能	モデル	LE400MP
本製品寸法	長さ 1,157 mm × 幅 80 mm × 高さ 80 mm	
質量	1.1 kg	

- 改良のため、主要機能および形状などは変更する場合がありますので、ご了承ください。

## 安全上のご注意

注意文の  警告 ・  注意 ・  注 の意味について

ご使用上の注意事項は  警告 と  注意 ・  注 に区分していますが、それぞれ次の意味を表します。

### 警告

: 誤った取り扱いをしたときに、使用者が死亡または重傷を負う可能性が想定される内容のご注意。

### 注意

: 誤った取り扱いをしたときに、使用者が傷害を負う可能性が想定される内容および物的損害のみの発生が想定される内容のご注意。

なお  注意 に記載した事項でも、状況によっては重大な結果に結びつく可能性があります。いずれも安全に関する重要な内容を記載していますので、必ず守ってください。

### 注

: 製品および付属品の取り扱いなどに関する重要なご注意。

# 安全上のご注意

## 全般

### ⚠ 警告

1. ご使用前に取扱説明書をよくお読みいただき、内容を十分ご理解の上、ご使用ください。
  - ・ 本機の取り扱いの知識が不十分な場合、事故の原因になります。
2. 延長アタッチメントどうしをつなげて使用しないでください。
  - ・ 不安定な状態になり、けがの原因になります。
3. 保護帽（ヘルメット）、耳栓、保護メガネ（ゴーグル）、防振手袋、滑り止めのついた安全靴、すね当てなどの保護具を着用してください。

#### 保護帽（ヘルメット）

- ・ 転倒や頭上の木の枝、落下物などから頭を保護するため、保護帽を着用してください。

#### 耳栓

- ・ 騒音から聴覚を保護するため、耳栓などの保護具を着用してください。

#### 保護メガネ（ゴーグル）

- ・ 刃物などから飛んでくる物から目を保護するため、保護メガネを着用してください。

#### 防振手袋

- ・ 手の保護のため、防振手袋を着用してください。

#### 安全靴

- ・ 刃物部などから飛んでくる物から足を保護するため、底に滑り止めのついた安全靴（先しん入り）を着用してください。

#### すね当て

- ・ 刃物などから飛んでくる物から足を保護するため、すね当てを着用してください。

4. 本機を他人に貸す場合は、取り扱い方法をよく説明し、取扱説明書をよく読むよう指導してください。また、子供には本機を貸さないでください。

- ・ 本機の取り扱いの知識が不十分な場合、事故の原因になります。

5. 誤った部品を取り付けたり改造をしないでください。

- ・ 思わぬ事故の原因になります。

- ・ その他の注意事項は、延長アタッチメントを取り付けるお手持ちの製品の取扱説明書をご参照ください。

# 注意ラベル

安全に使用していただくために、製品には注意ラベルが貼ってあります。注意ラベルをすべて読んでからご使用ください。

注意ラベルははっきりと見えるように、常にきれいにしておいてください。

製品に貼ってあるラベルが汚れ、破れなどで読めなくなったときは、新しいラベルに貼り替えてください。またラベルが貼られている部分を交換する場合は、ラベルも新しいものと交換し、貼り付けてください。

ラベルの手配はお買い上げの販売店、またはお近くの当社営業所にお申し付けください。

貼り付け位置：①

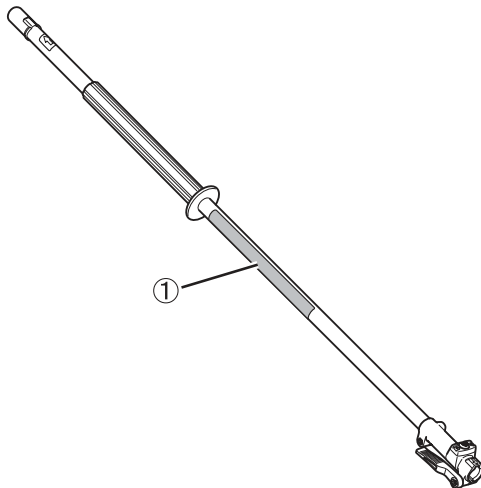
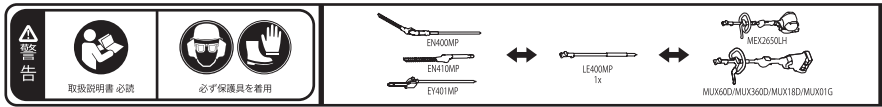

# 各部の名称

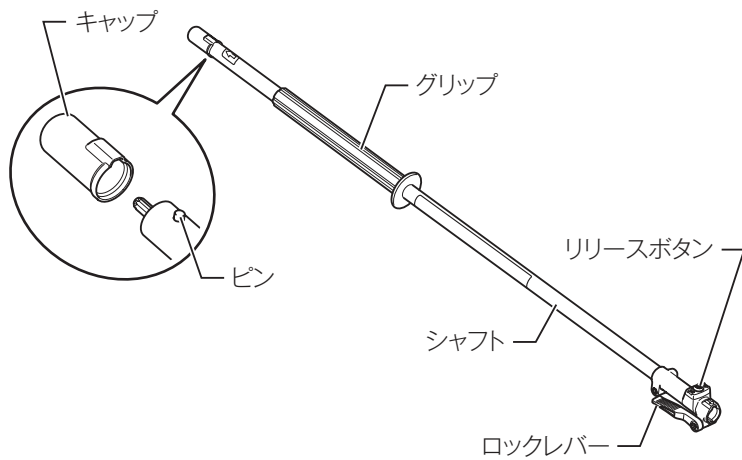

# 各部の取り付け方

## 延長アタッチメントの取り付け方

### ⚠ 警告

延長アタッチメントの取り付け・取りはずしの際は、製品のスイッチを切り、バッテリーを抜いてください。

- ・ 製品が作動して、けがの恐れがあります。

## 製品へ延長アタッチメントを差し込む

1. 製品のロックレバーが矢印（1）の方向にあってゆるんでいることを確認します。
2. 製品の矢印マークに延長アタッチメントのピンの位置を合わせます。
3. 延長アタッチメントのシャフトを製品の奥まで差し込み、製品のリリースボタンが上がるのを確認します。
4. 製品のロックレバーを矢印（4）の方向にしめ、しっかり固定します。
  - ・ 延長アタッチメントを取りはずすときは、製品のロックレバーをゆるめ、リリースボタンを押して延長アタッチメントを抜いてください。

## 延長アタッチメントへ各種アタッチメントを差し込む

5. 延長アタッチメントのロックレバーが矢印（5）の方向にあってゆるんでいることを確認します。
6. 延長アタッチメントの矢印マークに各種アタッチメントのピンの位置を合わせます。
7. 各種アタッチメントのシャフトを延長アタッチメントの奥まで差し込み、延長アタッチメントのリリースボタンが上がるのを確認します。
8. 延長アタッチメントのロックレバーを矢印（8）の方向にしめ、しっかり固定します。
  - ・ 各種アタッチメントを取りはずすときは、延長アタッチメントのロックレバーをゆるめ、リリースボタンを押して各種アタッチメントを抜いてください。

### 注

- ・ シャフトが挿入されていない状態でロックレバーをしめないでください。破損の原因になります。
- ・ また、リリースボタンが上がっていない状態でロックレバーをしめないでください。



# 各部の取り付け方

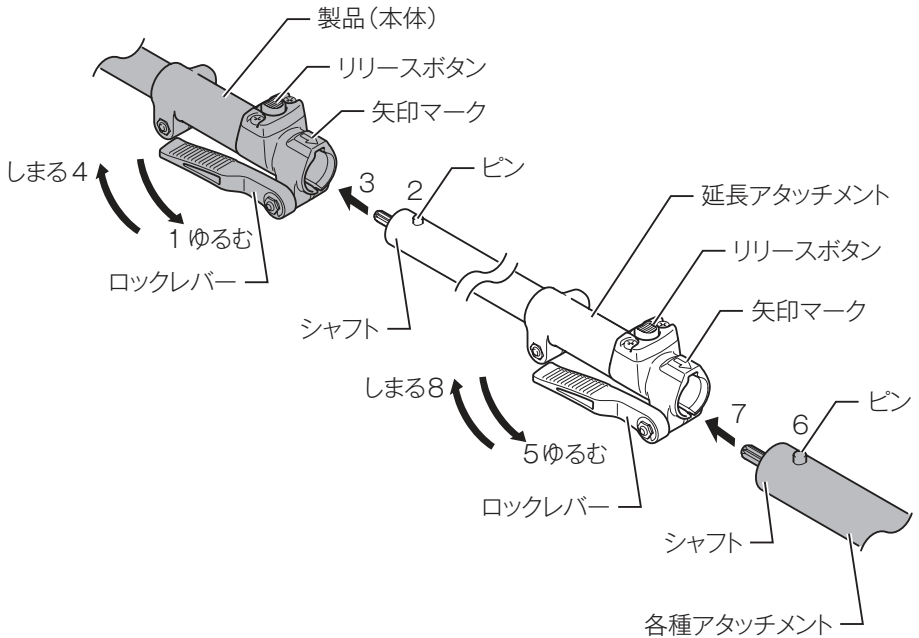

## 適用アタッチメント

- ・ ヘッジトリマアタッチメント (EN400MP)  
部品番号：A-53914  
刈込幅 535 mm 角度調整式

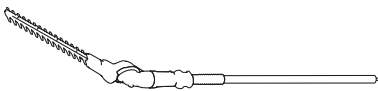

- ・ ストレートヘッジトリマアタッチメント (EN410MP)  
部品番号：A-60838  
刈込幅 490 mm 角度固定式



- ・ ポールソーアタッチメント (EY401MP)  
部品番号：A-53936



# 使い方

## 製品の持ち方

### ⚠ 警告

製品は身体の右側に、両手で保持してください。  
製品の操作は慎重に行ってください。  
近くにいるほかの人に製品が接触しないように注意してください。

- ・ けがや事故の原因になります。

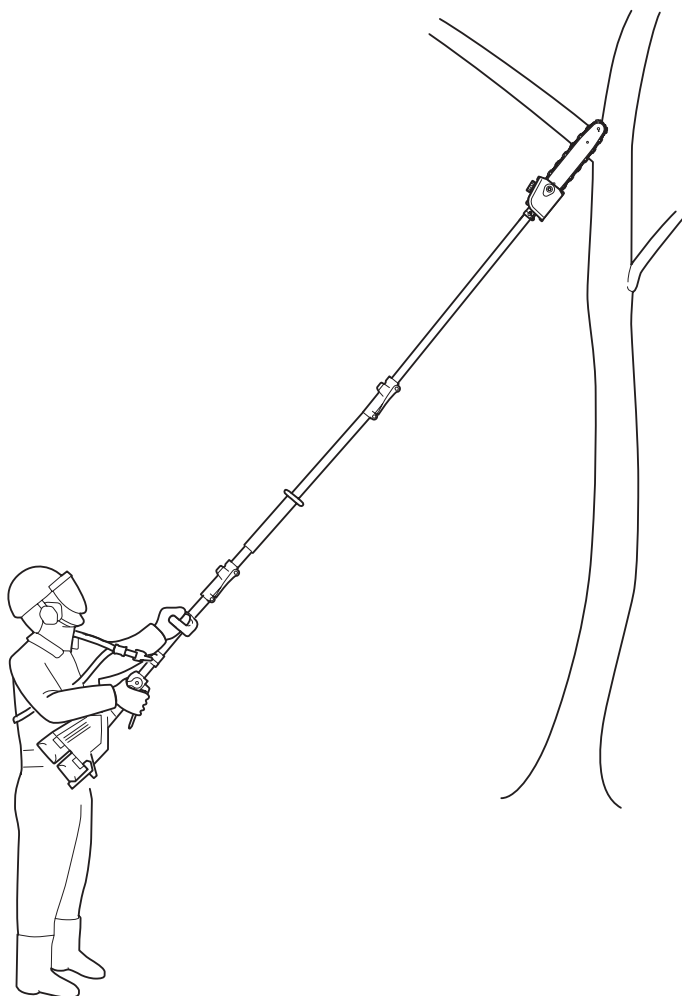

# 保守・点検について

## ⚠ 警告

- 点検・整備をする際は、製品のスイッチを切り、バッテリーを抜いてください。
- ・ 不意に本製品が作動して、けがの恐れがあります。

## グリスの補給および保管

- ・ 延長アタッチメントへのグリス補給は作業 30 時間毎に行ってください。(シェルアルバニア No.2 相当)。
- ・ 保管する際はシャフトの先端にキャップをかぶせてください。

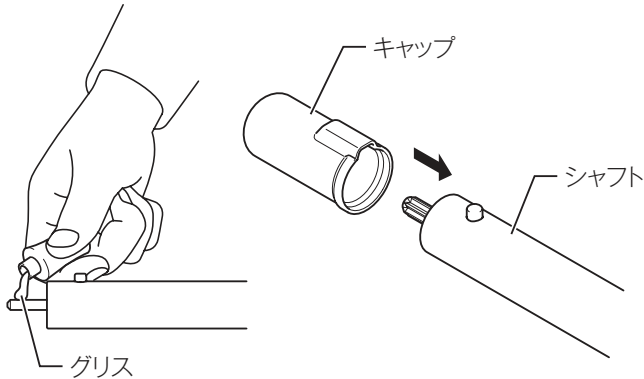

## お手入れ

- ・ 乾いた布か薄めた中性洗剤を付けた布できれいに拭いてください。

## 注

- ・ 水洗いは絶対にしないでください。
  - ・ 製品内部に水が入り、故障の原因になります。
- ・ ガソリン、ベンジン、シンナー、アルコールなどは変色、変形、ひび割れの原因となりますので使用しないでください。

881F73-6  
IWT

株式会社マキタ  
愛知県安城市住吉町 3-11-8 〒446-8502  
TEL.0566-98-1711 (代表)