

Makita

取扱説明書

ヘッジトリマ アタッチメント

モデル EN400MP

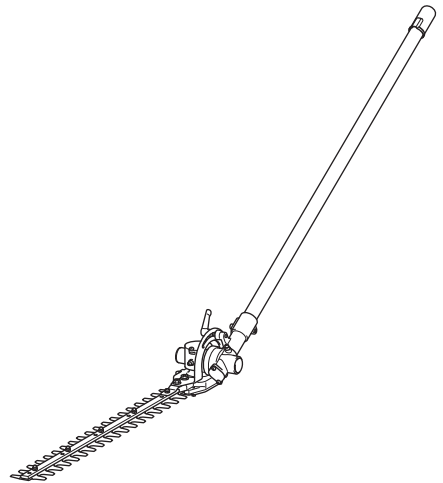

このたびはヘッジトリマ アタッチメントをお買い上げ賜わり厚くお礼申し上げます。

ご使用に先立ち、この取扱説明書をよくお読みいただき本機の性能を十分ご理解の上で、適切な取り扱いと保守をしていただき、いつまでも安全に能率よくお使いくださるようお願い致します。

なお、この取扱説明書はお手元に大切に保管してください。



目次



・ 主要機能	3
・ 安全上のご注意	4
・ 各部の名称および標準付属品	5
・ ヘッジトリマアタッチメントの取り付け方	6
・ シャフトの取り付け方	6
・ 製品へのヘッジトリマアタッチメントの取り付け方	7
・ 使い方	8
・ シャープブレードの角度調整方法	8
・ 刈り込み方法	9
・ 水平方向への刈り込み	9
・ 垂直方向への刈り込み	9
保守・点検について	10
・ スライドスクリュの調整	10
・ グリスの補給	11
1. ギヤケース	11
2. シャフト	11
・ 保管	12
・ 故障かな？と思ったら	12

主要機能

主要機能	モデル	EN400MP
刃物有効長		535mm
シャープブレード可変角度		135°（上 90°，下 45°）
本機寸法		長さ 1500mm × 幅 130mm × 高さ 111mm
質量		2.4kg

- ・ 改良のため、主要機能および形状などは変更する場合がありますので、ご了承ください。

注意文の 警告 ・ 注意 ・ 注 の意味について

ご使用上の注意事項は  警告 と  注意 ・  注 に区分していますが、それぞれ次の意味を表します。

警告

：誤った取り扱いをしたときに、使用者が死亡または重傷を負う可能性が想定される内容のご注意。

注意

：誤った取り扱いをしたときに、使用者が傷害を負う可能性が想定される内容および物的損害のみの発生が想定される内容のご注意。なお  注意 に記載した事項でも、状況によっては重大な結果に結びつく可能性があります。いずれも安全に関する重要な内容を記載していますので、必ず守ってください。

注

：製品および付属品の取り扱い等に関する重要なご注意。

安全上のご注意

- ・ ヘッジトリマアタッチメントを安全に使用して頂くため、次の事項を必ず守ってください。

⚠ 危険

電線、電話線、その他通信用ケーブルなどには高電圧の電流が流れています。作業中に本機が絶対触れないよう十分注意してください。



1. 服装、防護具の着用

- ・ 作業に適した服装、および防護具（保護帽、保護メガネ、安全靴、手袋、耳栓等）を着用してください。
- ・ シャーブレードは素手で触らないでください（手袋着用）

2. 作業上の注意

- ・ 作業場所を事前によく調査し、危険な物がないか確認してください。（雨上がり等、足場の悪い場所での作業は避けてください。転倒してケガの原因になります）
- ・ 作業中は半径 15 m以内に障害物（電線等）及び他の人や動物を近づけないでください。
- ・ 作業時は石や金属など、硬い物にシャーブレードを当てないでください。障害物の飛散、機械の跳ね返り、シャーブレードの破損などにより事故の原因になります。
- ・ 太い枝などを喰い込んでシャーブレードが止まった時は、必ずエンジンを停止させ喰い込んだ枝を取り除いてください。
- ・ 作業時は肩掛けバンドを着用し、本機を体の右側に位置させ、前ハンドルを左手、後グリップを右手で確実に保持し、両足を開き安定した姿勢で作業してください。
- ・ 枝払い以外の作業には使用しないでください
- ・ シャーブレードが動いている時に、絶対にシャーブレードに触れないでください。非常に危険です。シャーブレードに触れる場合や、シャーブレードの角度調節の時は、必ずスイッチを切ってください。



3. 作業後の注意

- ・ ヘッジトリマアタッチメントを移動、運搬、格納する際は、必ずスイッチを切り、シャーブレードにブレードカバーを装着してください。
- ・ 格納時はきれいに掃除、メンテナンスをしてください。
- ・ 本機は立て掛けて保管しないでください。不意に倒れて思わぬ事故を引き起こす可能性があります。
- ・ 定期的に販売店にて点検・整備を行ってください。

4. その他

- ・ 他、ご使用になる製品の取扱説明書の記載事項を必ずお守りください。

各部の名称および標準付属品

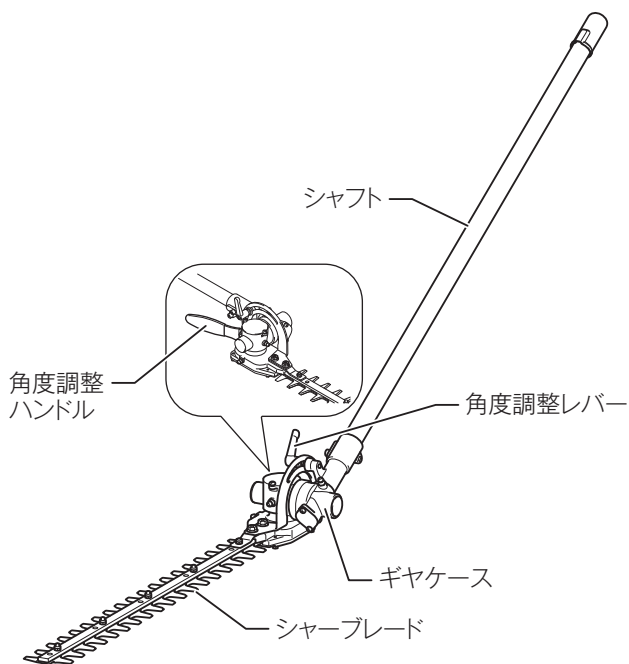

標準付属品

- ・ ブレードカバー
- ・ スパナ8-10

ヘッジトリマアタッチメントの取り付け方

⚠ 警告

ヘッジトリマアタッチメントの取り付け・取りはずしの際は製品のスイッチを切ってください。

- ・ 製品が作動して、けがの恐れがあります。

ヘッジトリマアタッチメントの取り付け・取りはずしは必ず手袋を着用してから行なってください。

- ・ けがの恐れがあります。

取り付けはアタッチメントのブレードカバーを付けたまま行なってください。

- ・ けがの恐れがあります。

シャフトの取り付け方

- ・ アタッチメントの締め付けボルトと抜け止めボルトを緩め、シャフトに挿し込んでください。(約40mm)
- ・ シャフトの抜け止め穴とギヤケースの抜け止め穴の位置を合わせ、締め付けボルトと抜け止めボルトをしっかりと締め付けてアタッチメントを固定してください。

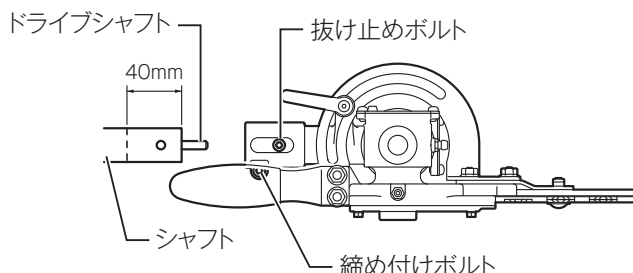

ヘッジトリマアタッチメントの取り付け方

製品へのヘッジトリマアタッチメントの取り付け方

1. ロックレバーがゆるんでいることを確認します。
2. 矢印マークにピンの位置を合わせます。
3. ヘッジトリマアタッチメントのシャフトを製品の奥まで差し込み、リリースボタンが上がるのを確認します。
4. ロックレバーを矢印（4）の方向に動かし、しっかり固定します。

注

- ・ シャフトが挿入されていない状態でロックレバーを閉めないでください。破損の原因になります。また、リリースボタンが上がっていない状態でロックレバーを閉めないでください。

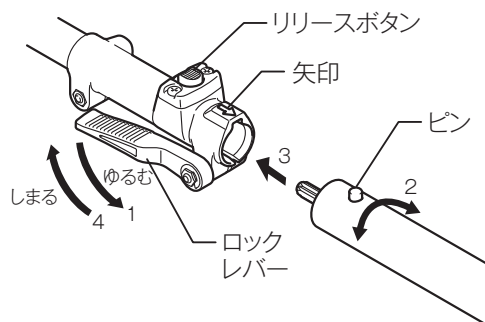

使い方

⚠ 警告

エンジン式製品の場合シャープレードが無負荷で回転していたら、回転が下がるようにアイドルリングを調整してください。

- ・ シャープレードが回ったままではけがの原因になります。

その他、ご使用になる製品の取扱説明書の注意事項をお守りください。

シャープレードの角度調整方法

⚠ 注意

このとき直接シャープレードに触れないでください。けがの恐れがあります。

1. スイッチを切り、製品を地面に置いてください。
2. 角度調整レバーを緩めて、角度調整ハンドルでシャープレードの角度を調整してください。
3. 角度調整ハンドルにて適切なシャープレード角度にします。
4. 角度調整レバーを締め付けて固定してください。

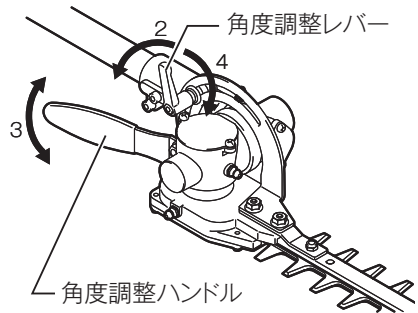

使い方

刈り込み方法

水平方向への刈り込み

- ・ スイッチを入れます。
- ・ シャーブレードを15°から30°に傾けます。
- ・ 図のように水平方向に動かしながら、刈り込みます。

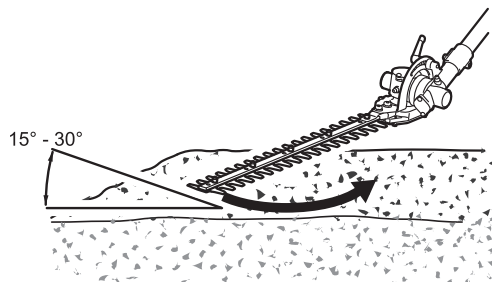

垂直方向への刈り込み

- ・ スイッチを入れます。
- ・ シャーブレードを下から上に向かって刈り込みます。
- ・ 図のように水平方向に動かしながら、刈り込みます。

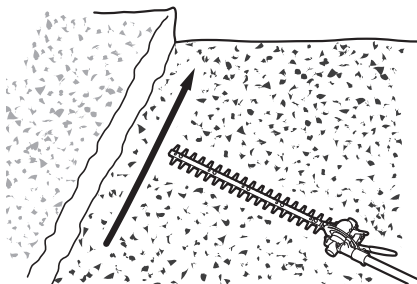

保守・点検について

⚠ 警告

保守・点検を行う際には必ずスイッチを切ってください。

- ・ スwitchを入れたまま行くと、事故の原因になります。

保守・点検を行う際には必ず手袋を着用してください。

- ・ 手袋を着用しないとけがの原因になります。

スライドスクリュの調整

- ・ 刈跡が悪くなったり、シャープブレードが摩耗して隙間があるような場合は、スライドスクリュを調整してください。
1. ナットを緩めてください。
 2. スライドスクリュを一杯まで締め込んだ後、1/4 ~ 1/2 回転戻してください。
 3. ナットを締め付けてください。(このときワッシャーに少し遊びが出来るようにしてください。)

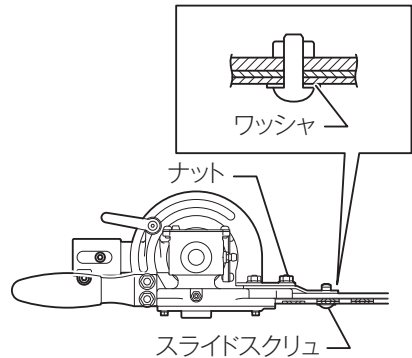

注

- ・ スクリュを締めすぎるとシャープブレードが動かない事が有ります。調整しても、まだ隙間がある場合はスクリュの戻し量を減らし、再び調整してください。

保守・点検について

グリスの補給

1. ギヤケース

- 作業20時間毎に、ギヤケースのグリスニップルからグリス（シェルアルバニアNo.3相当）を補給してください。一回のグリス補給量は約10mlです。また、定期的に刃物にオイルを注してください。

注

- グリスの補給時間、補給量は必ず守ってください。決められた時間毎にグリス補給を行なわなかったり、グリスの補給量が少ない場合、グリス不足により製品が故障する恐れがあります。

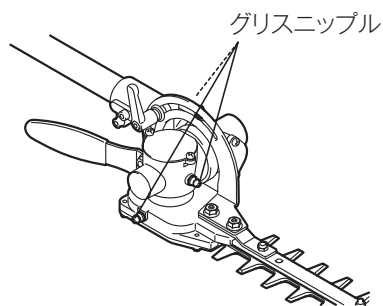

2. シャフト

- 25時間使用毎にシャフト先端部にグリスを補給してください。（シェルアルバニア No.2 相当）

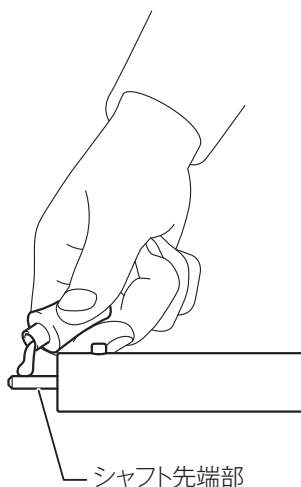

保守・点検について

保管

- ・ 保管する際はシャフトの先端にキャップをかぶせてください。

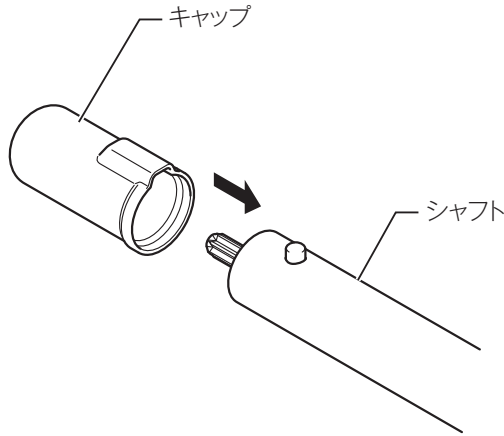

故障かな？と思ったら

- ・ 修理を依頼される前に、まずご自身で点検を行い、その上でなお異常があるときは、取扱説明書の記載内容以外はみやみに分解しないで、お買い上げの販売店または、お近くの当社営業所にお申し付けください。

不具合の状態	原因	対応
シャープレードが回転しない ↓ すぐに製品を停止する	シャープレードが適切に取り付けられていない	確実に取り付けてください
	シャープレードに小枝等が引っかかっている	異物を取り除いてください
	駆動系の異常	点検整備を依頼してください
製品が異常に振動する ↓ すぐに製品を停止する	シャープレードが適切に取り付けられていない	確実に取り付けてください
	駆動系の異常	点検整備を依頼してください
シャープレードや本機が止まらない ↓ すぐに製品を停止する	電器系の異常	点検整備を依頼してください

全国に広がるアフターサービス網

お買い上げ商品のご相談は、最寄りのマキタ登録販売店もしくは、下記の当社営業所へお気軽にお尋ねください。

事業所名	電話番号	事業所名	電話番号	事業所名	電話番号
札幌支店	(011) (783) 8141	東京支店	(03) (3816) 1141	大阪支店	(06) (6746) 7220
札幌営業所	(011) (783) 8141	東京営業所	(03) (3816) 1141	大阪営業所	(06) (6746) 7220
旭川営業所	(0166) (29) 0960	中野営業所	(03) (3337) 8431	東大阪営業所	(06) (6746) 7531
釧路営業所	(0154) (37) 4849	足立営業所	(03) (3899) 5855	南大阪営業所	(0725) (46) 6611
函館営業所	(0138) (49) 9273	大田営業所	(03) (3763) 7553	奈良営業所	(0742) (61) 6484
苫小牧営業所	(0144) (68) 2100	江戸川営業所	(03) (3653) 5171	橿原営業所	(0744) (22) 2061
帯広営業所	(0155) (36) 3833	多摩営業所	(042) (384) 8411	和歌山営業所	(073) (471) 4585
北見営業所	(0157) (26) 9011	立川営業所	(042) (542) 1201	田辺営業所	(0739) (25) 1027
				沖繩営業所	(098) (874) 1222
仙台支店	(022) (284) 3201	横浜支店	(045) (472) 4711	兵庫支店	(0794) (82) 7411
仙台営業所	(022) (284) 3201	横浜営業所	(045) (472) 4711	三木営業所	(0794) (82) 7411
古川営業所	(0229) (24) 0698	川崎営業所	(044) (811) 6167	尼崎営業所	(06) (6437) 3660
青森営業所	(017) (764) 4466	平塚営業所	(0463) (54) 3914	神戸営業所	(078) (672) 6121
八戸営業所	(0178) (43) 3321	相模原営業所	(042) (757) 2501	姫路営業所	(079) (281) 0204
盛岡営業所	(019) (635) 6221	湘南営業所	(0466) (87) 4001		
水沢営業所	(0197) (22) 5101	静岡支店	(054) (281) 1555	広島支店	(082) (293) 2231
郡山営業所	(024) (932) 0218	静岡営業所	(054) (281) 1555	広島営業所	(082) (293) 2231
いわき営業所	(0246) (23) 6061	沼津営業所	(055) (923) 7811	福山営業所	(084) (923) 0960
福島営業所	(0243) (22) 1204	浜松営業所	(053) (464) 3016	三原営業所	(0848) (64) 4850
		甲府営業所	(055) (276) 7212	岡山営業所	(086) (243) 4723
新潟支店	(025) (247) 5356	金沢支店	(076) (249) 5701	宇部営業所	(0836) (31) 4345
新潟営業所	(025) (247) 5356	金沢営業所	(076) (249) 5701	徳山営業所	(0834) (21) 5583
長岡営業所	(0258) (30) 5530	七尾営業所	(0767) (52) 3533	鳥取営業所	(0857) (28) 5761
山形営業所	(023) (643) 5225	富山営業所	(076) (451) 6260	松江営業所	(0852) (21) 0538
酒田営業所	(0234) (26) 3551	高岡営業所	(0766) (21) 3177		
秋田営業所	(018) (863) 5205	福井営業所	(0776) (25) 1911	高松支店	(087) (867) 6411
				高松営業所	(087) (867) 6411
宇都宮支店	(028) (634) 5295	岐阜支店	(058) (274) 1315	徳島営業所	(088) (626) 0555
宇都宮営業所	(028) (634) 5295	岐阜営業所	(058) (274) 1315	松山営業所	(089) (951) 7666
小山営業所	(0285) (25) 5559	中四見営業所	(0572) (22) 4921	宇和島営業所	(0895) (22) 3785
水戸営業所	(029) (248) 2033	松本営業所	(0263) (85) 4751	高知営業所	(088) (884) 7811
土浦営業所	(029) (821) 6086	長野営業所	(026) (225) 1022		
埼玉支店	(048) (777) 4801	上田営業所	(0268) (22) 6362	福岡支店	(092) (411) 9201
さいたま営業所	(048) (777) 4801	飯田営業所	(0265) (24) 1636	福岡営業所	(092) (411) 9201
川越営業所	(049) (222) 2512	名古屋支店	(052) (419) 0561	北九州営業所	(093) (551) 3481
熊谷営業所	(048) (521) 4647	名古屋営業所	(052) (419) 0561	飯塚営業所	(0948) (26) 3361
越谷営業所	(048) (976) 6155	豊橋営業所	(0532) (46) 9117	久留米営業所	(0942) (43) 2441
前橋営業所	(027) (232) 5575	岡崎営業所	(0564) (22) 2443	佐賀営業所	(0952) (30) 6603
高崎営業所	(027) (365) 3688	知多営業所	(0569) (48) 8470	長崎営業所	(095) (882) 6112
両毛営業所	(0276) (46) 7661	一宮営業所	(0586) (75) 5382	佐世保営業所	(0956) (33) 4991
		東名古屋営業所	(0561) (73) 0072		
千葉支店	(043) (231) 5521	津営業所	(059) (232) 2446	熊本支店	(096) (389) 4300
千葉営業所	(043) (231) 5521	伊勢営業所	(0596) (36) 3210	熊本営業所	(096) (389) 4300
市川営業所	(047) (328) 1554			八代営業所	(0965) (43) 1000
成田営業所	(0476) (73) 8101	京都支店	(075) (621) 1135	大分営業所	(097) (567) 3320
木更津営業所	(0438) (23) 2908	京都営業所	(075) (621) 1135	宮崎営業所	(0985) (26) 1236
柏営業所	(04) (7175) 0411	福知山営業所	(0773) (23) 7733	鹿児島営業所	(099) (267) 5234
		大津営業所	(077) (545) 5594	沖繩営業所	大阪支店の欄をご覧ください。
		彦根営業所	(0749) (22) 6184		
				関東物流センター	(048) (771) 3451
				関西物流センター	(0725) (46) 6715

株式会社 マキタ

愛知県安城市住吉町 3-11-8 〒446-8502

TEL.0566-98-1711 (代表)

882625-0